



花吹雪
HANAFUBUKI



花吹雪
HANAFUBUKI

総合カタログ

vol.3

Product Catalog

Professional Japanese Garden Tools

熟練のプロの腕にこそふさわしい、究極の切れ味 伝統の鍛冶の技が生きる逸品をお届けします。

およそ350年前の江戸時代から現代へと受け継がれてきた、鍛冶の技術。

一丁ずつ職人の手で何度も叩き上げ鍛えた打刃物は、きめ細かく丈夫で、鋭い切れ味を誇ります。

庭園芸の本職の技に応える道具として、是非ご用命ください。



Forging Artisans & Partner Manufacturers

Unrivaled Sharpness, Forged for Professional Gardeners

The forging craft has been handed down from the Edo period to the present day — a tradition spanning nearly 350 years.

Each blade is meticulously hand-forged by dedicated artisans, the steel strengthened through repeated hammering to achieve exceptional density and durability.

These tools provide the precision and reliability demanded by professional gardeners, perfectly suited for the refined work found in Japanese gardens. Experience the uncompromising sharpness and craftsmanship made possible only through generations of forging tradition.

HANAFUBUKI Brand Concept

In Japanese gardens that reveal the beauty of each season, our HANAFUBUKI shears let leaves fall like a shower of blossoms, reflecting the garden's graceful elegance. That is the wish behind their name.

HANAFUBUKI
Brand Tools



花吹雪
HANAFUBUKI

花吹雪 ブランドコンセプト
四季折々の風情を見せる日本庭園
植木職人さんが当社の鋏でお庭の
植木を手入れした際、葉がひらひらと
花吹雪のように落ちていってほしい
という願いを込めました。



砥
Sharpen

目次 Index

03 植木鋏 Ueki Shears 花吹雪	植木鋏
05 刈込鋏 Hedge Shears 花吹雪/飛庄	刈込鋏
08 剪定鋏類 Pruning Shears 花吹雪/飛庄/工藤製鋏所/ 瓢箪五郎/吾妻川園芸鋏製作所/ 外山刃物 秀久/小野鉄工 オノテツ	剪定鋏類
14 左利き用 Left-Handed Tools 植木鋏/剪定鋏	左利き用
15 革ケース類 Leather Cases 各種園芸鋏用・折込鋸用革ケース/ 革ベルト/フック・吊り金具	革ケース類
20 その他刃物・道具 Japanese Garden Hardware 造園金物/竹用刃物/和釘/道具袋/ 竹割器/その他	その他刃物・道具
26 ゴンドラ・三脚 Tripod Ladders 高所作業ゴンドラ/三脚/その他	ゴンドラ・三脚
29 お手入れ用品 Care Tools クリーナー/刃物用・革ケース用品/ 害虫対策	お手入れ用品
30 会社案内 Company Profile 主要取扱メーカー一覧	

取扱製品 Product Lineup



03 植木鋏
Ueki Shears



05 刈込鋏
Hedge Shears



08 剪定鋏類
Pruning Shears



14 左利き用
Left-Handed Tools



15 革ケース類
Leather Cases



20 その他刃物・道具
Japanese Garden Hardware



26 ゴンドラ・三脚
Tripod Ladders



29 お手入れ用品
Care Tools

※サイズや重量は参考値となります。手造り製品は、数グラム、数ミリの個体差がございます。※案内無く材料が変わる場合がございます。※詳細は各製品の取扱説明書をご確認の上、安全に注意してご使用ください。



植木鋏

花吹雪の植木鋏は、越後三条の職人が積み重ねてきた経験から作り出した逸品です。使う程に手に馴染む…熟練したプロの腕にふさわしい鋏です。



植木鋏

刈込鋏

剪定鋏類

左利き用

革ケース類

その他刃物・道具

コンドラミ脚

お手入れ用品



U-01 青紙鋼
花吹雪 庭師用A型
全長210mm / 刃長90mm / 重量250g



U-02 青紙鋼
花吹雪 庭師用B型
全長215mm / 刃長90mm / 重量210g



U-03 青紙鋼
花吹雪 庭師用C型
全長215mm / 刃長90mm / 重量290g



U-04 青紙鋼
花吹雪 津島型1号
全長230mm / 刃長95mm / 重量280g



U-47 青紙鋼
花吹雪 津島型2号
全長225mm / 刃長90mm / 重量270g



U-06 青紙鋼
花吹雪 京型1号
全長220mm / 刃長80mm / 重量280g



U-29
花吹雪
伊吹刈3寸刃

青紙鋼

全長210mm／刃長90mm／
重量220g



U-05
花吹雪
伊吹刈3.5寸刃

青紙鋼

全長215mm／刃長105mm／
重量230g



U-46
花吹雪
きりばし7寸5分

青紙鋼

全長230mm／刃長80mm／
重量250g



U-27
花吹雪
きりばし8寸

青紙鋼

全長245mm／刃長90mm／
重量270g



U-32
花吹雪
きりばし7寸5分

白紙鋼

全長230mm／刃長80mm／
重量250g



U-43
花吹雪
きりばし8寸

白紙鋼

全長245mm／刃長90mm／
重量270g



U-10
花吹雪
ミニ松葉芽切No.1

青紙鋼

全長125mm／刃長55mm／
重量70g



U-37
花吹雪 ミニ大久保

白紙鋼

全長125mm／刃長55mm／
重量70g

焼入れ



職人が一丁一丁手作業にて、その時々素材の状態を見ながら最適な温度で焼入れを行っております。



刈込鋏

花吹雪の刈込鋏は、柄に国産の木材を使用しており切れ味とともに使いやすさにも自信があります。

植木鋏

刈込鋏

剪定鋏類

左利き用

革ケース類

その他刃物・道具

コンドラミ脚

お手入れ用品



K-03
花吹雪
門型刈込鋏 180mm

青紙鋼

全長765mm / 刃長185mm /
重量990g
柄: 樫



K-04
花吹雪
門型刈込鋏 210mm

青紙鋼

全長830mm / 刃長215mm /
重量1220g
柄: 樫



K-05
花吹雪
西型刈込鋏 180mm

青紙鋼

全長770mm / 刃長185mm /
重量940g
柄: 樫



K-36
花吹雪
西型刈込鋏 210mm

青紙鋼

全長845mm / 刃長215mm /
重量1070g
柄: 樫



K-31
花吹雪
門型刈込鋏 195mm

黄紙鋼

全長805mm / 刃長200mm /
重量1020g
柄: 樫



K-02
花吹雪
京型刈込鋏 195mm

黄紙鋼

全長815mm / 刃長200mm /
重量910g
柄: 樫



K-01
花吹雪
門型刈込鋏 195mm
全長805mm / 刃長195mm /
重量1030g
柄: 檜

白紙鋼



K-08
花吹雪
鎌目門型刈込鋏 210mm
全長860mm / 刃長210mm /
重量890g
柄: 檜

白紙鋼



K-10
花吹雪
止無刈込鋏 195mm
全長705mm / 刃長200mm /
重量940g
柄: 檜

白紙鋼



K-23
花吹雪
止無刈込鋏 240mm
全長600mm / 刃長240mm /
重量850g
柄: 檜

白紙鋼



K-11
花吹雪
止付刈込鋏 300mm
全長655mm / 刃長305mm /
重量970g
柄: 檜

白紙鋼



K-12
花吹雪
止式刈込鋏 240mm
全長625mm / 刃長245mm /
重量1010g
柄: 檜

黄紙鋼



K-13
花吹雪
庭師用刈込鋏 195mm
全長690mm / 刃長195mm /
重量900g
柄: 檜

SK材
炭素鋼



K-18
花吹雪
止付刈込鋏 195mm
全長750mm / 刃長195mm /
重量960g
柄: 檜

SK材
炭素鋼

植木鋏

刈込鋏

剪定鋏類

左利き用

革ケース類

その他刃物道具

コンドラ三脚

お手入れ用品



K-16
花吹雪
東北型刈込鋏反刃
195mm

全長730mm／刃長200mm／
重量620g
柄:朴

黄紙鋼



K-21
花吹雪
片刃刈込鋏(荒木用)

全長720mm／刃長165mm／
重量860g
柄:樫

SK材
炭素鋼

K-19
花吹雪
太枝切鋏(株切)

全長760mm／刃長100mm／
重量1200g
柄:樫

SK材
炭素鋼

K-20
花吹雪
太枝切鋏ネジ式(株切)

全長780mm／刃長100mm／
重量1200g
柄:樫

SK材
炭素鋼

飛庄

K-28
飛庄
門型刈込鋏(反刃)

全長740mm／刃長210mm／
重量850g
柄:朴

青紙鋼



K-29
飛庄
山形型刈込鋏(反刃)

全長710mm／刃長195mm／
重量700g
柄:朴

青紙鋼

道具袋



F-01
花吹雪 刈込鋏用袋

長さ745mm／幅225mm



F-02
花吹雪 刈込鋏用バッグ

長さ880mm／幅130mm／
高さ180mm

剪定鋏

日本刀の技法を受け継いだ製造技術と近代設備を組み合わせた独特の切れ味を味わえます。また耐久性も優れており、永くお使いいただけます。



花吹雪
HANAFUBUKI



S-01

花吹雪 剪定鋏NS型

全長195mm／重量260g
※グリス溜め穴付

YCS-3



S-02

花吹雪 剪定鋏S型

全長200mm／重量260g

YCS-3



S-03

花吹雪 剪定鋏A型

全長200mm／重量270g

S-C材
炭素鋼



S-04

花吹雪 片刃芽切鋏

全長190mm／重量180g

S-C材
炭素鋼



S-62

花吹雪 両刃芽切鋏

全長200mm／重量190g

S-C材
炭素鋼



S-64

花吹雪 片手刈込鋏

全長270mm／重量300g

S-C材
炭素鋼

植木鋏

刈込鋏

剪定鋏類

左利き用

革ケース類

その他刃物道具

コンドラー三脚

お手入れ用品



名刀製造の伝統を受け継ぐ 飛庄
山形の剪定鋏



S-05
飛庄
剪定鋏SR-1型
全長200mm/
重量250g

YCS-3



S-37
飛庄
剪定鋏SR-1型
黒打仕上
全長200mm/
重量220g

YCS-3



S-36
飛庄
剪定鋏SR-2型
全長190mm/
重量230g

YCS-3



S-71
飛庄
剪定鋏B型8吋
全長200mm/
重量220g

SK材
炭素鋼



S-40
飛庄
剪定鋏鍛造A型
全長200mm/
重量270g

SK材
炭素鋼



S-06
飛庄
剪定鋏A型
ろう付8吋
全長200mm/
重量240g

YCS-3

S-38
飛庄
剪定鋏A型
ろう付8吋青紙鋼
全長200mm/
重量240g

青紙鋼



S-07
飛庄
剪定鋏A型
ろう付9吋
全長225mm/
重量400g

YCS-3



S-39
飛庄
剪定鋏A型
ろう付9吋青紙鋼
全長225mm/
重量400g

青紙鋼



S-72
飛庄
片刃芽切鋏
全長185mm/
重量170g

SK材
炭素鋼

S-42
飛庄
片刃芽切鋏長刃
全長200mm/
重量200g

SK材
炭素鋼



S-08
飛庄
剪定芽切鋏
全長185mm/
重量170g

SK材
炭素鋼



S-09
飛庄
剪定芽切鋏長刃
全長205mm/
重量190g

SK材
炭素鋼



S-20
飛庄
ミニ松葉切鋏
(ガーデニング鋏)
全長160mm/
重量105g

S-C材
炭素鋼

植木鋏

刈込鋏

剪定鋏類

左利き用

革ケース類

その他刃物道具

ゴンドラ三脚

お手入れ用品



S-77
飛庄
両刃芽切鋏
全長180mm/
重量180g

SK材
炭素鋼



S-10
飛庄
両刃芽切鋏長刃
全長200mm/
重量190g

SK材
炭素鋼



S-41
飛庄
両刃芽切鋏長刃
赤黄グリップ付
全長200mm/
重量200g

SK材
炭素鋼



S-12
飛庄
飛鳥型
全長195mm/
重量230g

YCS-3



S-44
飛庄
ジョッパリ
(特製飛庄型)
全長195mm/
重量230g

YCS-3



S-45
飛庄
飛龍型
全長190mm/
重量240g

YCS-3



S-43
飛庄
松葉切鋏
全長230mm/
重量220g

SK材
炭素鋼



S-15
飛庄
松葉切鋏
(足輪付)
全長230mm/
重量240g

SK材
炭素鋼



S-18
飛庄
片手刈込鋏両刃
(足輪付)
全長270mm/
重量295g

SK材
炭素鋼



S-16
飛庄
片手刈込鋏両刃
全長270mm/
重量290g

SK材
炭素鋼



S-17
飛庄
片手刈込鋏両刃
(反刃)
全長270mm/
重量290g

SK材
炭素鋼



S-19
飛庄
片手刈込鋏片刃
全長270mm/
重量300g

SK材
炭素鋼

植木鋏

刈込鋏

剪定鋏類

左利き用

革ケース類

その他刃物・道具

ゴンドラ三脚

お手入れ用品

※材料はあくまで参考です。基本材料に独自にバナジウムを加える等様々です。※案内無く材料が変わる場合がございます。※サイズや重量は参考値となります。手造り製品のため、数グラム、数ミリの個体差がございます。



山形打刃物の伝統を受け継ぐ
「二刃一心」の剪定鋏

工藤製鋏所



S-21
工藤製鋏所
剪定鋏B型8吋
全長205mm/
重量240g

S-C材
炭素鋼



S-50
工藤製鋏所
剪定鋏B型9吋
全長230mm/
重量310g

S-C材
炭素鋼



S-22
工藤製鋏所
剪定鋏A型8吋
全長205mm/
重量290g

S-C材
炭素鋼



S-24
工藤製鋏所
剪定芽切鋏
全長190mm/
重量180g

S-C材
炭素鋼



S-76
工藤製鋏所
両刃芽切鋏
全長185mm/
重量180g

S-C材
炭素鋼



S-26
工藤製鋏所
両刃芽切鋏長刃
全長205mm/
重量190g

S-C材
炭素鋼



S-27
工藤製鋏所
片手刈込鋏
全長270mm/
重量310g

SK材
炭素鋼



S-55
工藤製鋏所
片手刈込鋏
(真鍮足輪付)
全長270mm/
重量330g

SK材
炭素鋼

瓢箪五郎



S-73
五郎印
剪定鋏B型7吋
全長185mm/
重量220g

S-C材
炭素鋼



S-74
五郎印
剪定鋏B型8吋
全長205mm/
重量270g

S-C材
炭素鋼



S-34
五郎印
剪定鋏S型8吋
全長205mm/
重量260g

S-C材
炭素鋼

植木鋏

刈込鋏

剪定鋏類

左利き用

革ケース類

その他刃物道具

ゴンドラ三脚

お手入れ用品

吾妻川園芸鋏製作所



S-58
吾妻川
ミニ芽切鋏

全長165mm/
重量180g

S-C材
炭素鋼



S-29
吾妻川
両刃芽切鋏200

全長200mm/
重量200g

S-C材
炭素鋼



S-59
吾妻川
両刃芽切鋏230

全長230mm/
重量240g

S-C材
炭素鋼



S-60
吾妻川
両刃芽切鋏
210リング付

全長215mm/
重量260g

S-C材
炭素鋼



S-30
吾妻川
片刃芽切鋏200

全長205mm/
重量210g

S-C材
炭素鋼



S-31
吾妻川
片刃芽切鋏230

全長230mm/
重量230g

S-C材
炭素鋼



S-61
吾妻川
軽量葉刈鋏255
リング付

全長260mm/
重量270g

S-C材
炭素鋼



S-32
吾妻川
軽量葉刈鋏280
リング付

全長285mm/
重量280g

S-C材
炭素鋼



S-33
吾妻川
片手刈込鋏320
リング付

全長320mm/
重量380g

S-C材
炭素鋼



S-75
吾妻川
太枝切剪定鋏
220

全長220mm/
重量270g

S-C材
炭素鋼

植木鋏

刈込鋏

剪定鋏類

左利き用

革ケース類

その他刃物・道具

ゴンドラ三脚

お手入れ用品

外山刃物 秀久



S-78
秀久
万能剪定鋏 (T-19)
全長190mm/重量180g

高炭素
刃物鋼



S-79
秀久
YP-190 (T-26)
全長190mm/重量165g

高炭素
刃物鋼



S-80
秀久
YP-200 (T-13)
全長200mm/重量260g

高炭素
刃物鋼

松本ペンチ



S-81
松本ペンチ 倍力根切
全長660mm/刃長65mm/重量1600g

刃物鋼

小野鉄工 オノテツ



S-82
オノテツ
剪定鋏プロ210
全長210mm/重量260g

高級
刃物鋼



S-83
オノテツ
芽切鋏プロ210
全長210mm/重量240g

高級
刃物鋼



S-84
オノテツ
剪定鋏三日月型
全長200mm/重量170g

高級
刃物鋼



S-85
オノテツ
片手刈込290
両刃
全長290mm/
重量280g

高級
刃物鋼



S-86
オノテツ
片手刈込290
両刃ガード付
全長290mm/
重量290g

高級
刃物鋼



S-87
オノテツ
片手刈込290
片刃
全長290mm/
重量300g

高級
刃物鋼

植木鋏

刈込鋏

剪定鋏類

左利き用

革ケース類

その他刃物道具

ゴンドラ三脚

お手入れ用品



左利き用シリーズ

左利きの方向けの製品も各種取り扱っております。

植木鋏



U-18
花吹雪
庭師用A型 左利き用
全長210mm／刃長90mm／
重量240g



U-19
花吹雪
津島型1号 左利き用
全長230mm／刃長95mm／
重量270g



U-17
花吹雪
大久保長刃 左利き用
全長200mm／刃長85mm／
重量230g



剪定鋏



S-63
花吹雪
剪定鋏 左利き用
全長200mm／重量260g



S-13
飛庄
剪定鋏 左利き用
全長200mm／重量230g



S-65
飛庄
剪定鋏 左利き型
全長200mm／重量250g



S-23
工藤製鋏所
剪定鋏 左利き用
全長205mm／重量240g



S-70
飛庄
片刃芽切鋏長刃
左利き用
全長200mm／重量200g



S-14
飛庄
剪定芽切鋏長刃
左利き用
全長205mm／重量200g



S-47
飛庄
両刃芽切鋏長刃
左利き用
全長205mm／重量200g



S-69
飛庄
片手刈込鋏(両刃)
左利き用
全長270mm／重量285g



S-88
剪定鋏
左利き用180
全長180mm／重量180g



S-35
剪定鋏
左利き用200
全長200mm／重量200g



植木鋏

刈込鋏

剪定鋏類

左利き用

革ケース類

その他刃物道具

ゴンドラ三脚

お手入れ用品

※材料はあくまで参考です。基本材料に独自にバナジウムを加える等様々です。※案内無く材料が変わる場合がございます。※サイズや重量は参考値となります。手造り製品のため、数グラム、数ミリの個体差がございます。

花吹雪 革ケース 植木鋏用



C-01
植木鋏用 (台曲)
H265mm×W135mm



C-02
植木鋏用 (台曲)
H265mm×W145mm



C-03
植木鋏用 4寸 / 5寸刃
H300mm×W145mm



C-04
植木鋏用 先開
H260mm×W140mm



C-06
植木鋏用 滑革 (台曲)
H270mm×W150mm



C-09
植木鋏用 小 (台曲)
H230mm×W140mm



C-11
植木鋏用 4寸刃
H290mm×W150mm



C-13
松葉鋏用 (台曲)
H310mm×W160mm

折込鋸用



C-61
折込鋸用 小 (台曲)
H250mm×W70mm
※ブランカ、P-18等



C-60
折込鋸用 (台曲)
H270mm×W80mm
※ゴムボーイ210等



C-62
折込鋸用 大 (台曲)
H265mm×W90mm
※ゴムボーイ240等

植木鋏

刈込鋏

剪定鋏類

左利き用

革ケース類

その他刃物道具

ゴンドラ三脚

お手入れ用品

剪定鋏用



C-31
剪定鋏用(台曲)
H215mm×W80mm



C-32
剪定鋏用 大(台曲)
H240mm×W90mm



C-33
剪定鋏用(台曲)
H220mm×W75mm



C-34
剪定鋏／ペンチ用(台曲)
H230mm×W75mm



C-35
剪定鋏用 筒型大(台曲)
H230mm×W80mm



C-45
剪定鋏用 筒型大／
左利き用(台曲) 



C-39
剪定鋏用 筒型小
H215mm×W70mm



C-36
剪定鋏／
ミゼットカッター用(台曲)
H230mm×W85mm



C-38
剪定鋏用 直型
H230mm×W90mm



C-63
折込鋸・剪定鋏用 2段(台曲)
H270mm×W95mm



C-65
折込鋸用
H230mm×W80mm
※ゴムボーイ210等



C-66
折込鋸・剪定鋏用 2段
H230mm×W85mm

植木鋏

刈込鋏

剪定鋏類

左利き用

革ケース類

その他刃物・道具

ゴンドラ三脚

お手入れ用品

芽切鋏・片手刈込鋏用



C-101
芽切鋏用

H220mm×W80mm



C-117
芽切鋏用(台曲)

H230mm×W75mm



C-113
松葉切鋏用(台曲)

H245mm×W80mm



C-116
松葉切鋏輪付用(台曲)

H260mm×W115mm



C-112
片手刈込／根切鋏用

H290mm×W85mm



C-102
片手刈込／根切鋏用

H275mm×W80mm



C-119
片手刈込／根切鋏用(台曲)

H280mm×W85mm



C-103
片手刈込鋏輪付用

H290mm×W130mm



C-120
きりばし／芽切鋏用(台曲)

H285mm×W75mm

その他用



C-104
日本刀竹割鉈用

H250mm×W55mm



C-105
ニ松葉鋏／
ニ大久保鋏用

H150mm×W85mm



C-124
金じめ／石工用具用

H225mm×W75mm φ35

植木鋏

刈込鋏

剪定鋏類

左利き用

革ケース類

その他刃物道具

ゴンドラ三脚

お手入れ用品

高級特厚革銅鋏



C-05

高級革 植木鋏用(台曲)

H280mm×W150mm

※特厚革銅鋏



C-40

高級革 剪定鋏用(台曲)

H260mm×W95mm

※特厚革銅鋏



C-67

高級革 折込鋸用(台曲)

H270mm×W90mm

※特厚革銅鋏

マットブラック



CB-01

植木鋏用(台曲)
マットブラック

H265mm×W140mm



CB-32

剪定鋏用 大(台曲)
マットブラック

H240mm×W90mm



CB-62

折込鋸用 大(台曲)
マットブラック

H270mm×W90mm



CB-117

芽切鋏用(台曲)
マットブラック

H230mm×W75mm



CB-119

片手刈込鋏用(台曲)
マットブラック

H285mm×W85mm

厚革撥水加工



C-1010

高級革
(厚革撥水加工)
植木鋏用

H280mm×W130mm



C-1020

高級革
(厚革撥水加工)
植木鋏巾広用

H290mm×W145mm



C-1037

高級革
(厚革撥水加工)
剪定鋏用

H260mm×W85mm



C-1068

高級革
(厚革撥水加工)
折込鋸用

H265mm×W80mm



C-1123

高級革
(厚革撥水加工)
片手刈込鋏用

H340mm×W125mm

植木鋏

刈込鋏

剪定鋏類

左利き用

革ケース類

その他刃物・道具

ゴンドラ三脚

お手入れ用品

刈込鋏用



C-121
太枝／短柄刈込鋏 吊下用

H460mm×W165mm
※岡恒ショートハンドル刈込鋏等



C-122
短柄刈込鋏 吊下用

H420mm×W70mm
※岡恒ショートハンドル刈込鋏等



C-82
刈込鋏用丸型

H270mm×W75mm
※ホック2段で調整可



C-83
刈込鋏用角型

H240mm×W70mm



C-84
刈込鋏用角型

H270mm×W70mm



C-86
刈込鋏用角型

H300mm×W70mm

植木鋏

刈込鋏

剪定鋏類

左利き用

革ケース類

その他刃物道具

ゴンドラ三脚

お手入れ用品

手ぼうき用

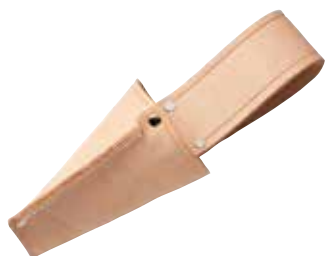

C-125
手ぼうき差し

H280mm×W90mm／
φ35-40／65-70

革ベルト



C-71
作業ベルト

L1110mm×W36mm
※バックル含まず



C-72
作業ベルト
(調整式バックル)

L1110mm×W35mm
※バックル含まず



C-73
作業ベルト
ロング

L1310mm×W36mm
※バックル含まず

フック・吊り金具



CF-01
フック内寸
約42mm

CF-01B
フック内寸
約42mm

CF-02
フック内寸
約38mm

CF-03
フック内寸
約58mm

CF-01
サポートフック
(シルバー)

外寸H95mm×W55mm／
重量40g

CF-01B
サポートフック
(ブラック)

外寸H95mm×W55mm／
重量40g

CF-02
フレキシブル
フック

外寸H85mm×W45mm／
重量30g

CF-03
フレキシブル
フック

外寸H85mm×W65mm／
重量40g

コヤスケ ※コヤスケは柄を含む



I-01
近藤
コヤスケ 6×30
(うしごろし柄付)

頭長100mm/重量550g前後

I-10
近藤
コヤスケ 8×40
(うしごろし柄付)

頭長125mm/重量950g前後

I-12
近藤
コヤスケ 12×50
(うしごろし柄付)

頭長140mm/重量1200g前後



I-02
近藤
コヤスケ 8×35
(うしごろし柄付)

頭長110mm/重量800g前後

I-03
近藤
コヤスケ 10×40
(うしごろし柄付)

頭長135mm/重量1200g前後



I-21
ナニワ
コヤスケ 6×35
(うしごろし柄付)

頭長115mm/重量850g前後

I-23
ナニワ
コヤスケ 10×40
(うしごろし柄付)

頭長135mm/重量1350g前後

I-22
ナニワ
コヤスケ 8×40
(うしごろし柄付)

頭長125mm/重量1050g前後

I-24
ナニワ
コヤスケ 12×50
(うしごろし柄付)

頭長145mm/重量1500g前後

ビシャン ※ビシャンは柄を含む

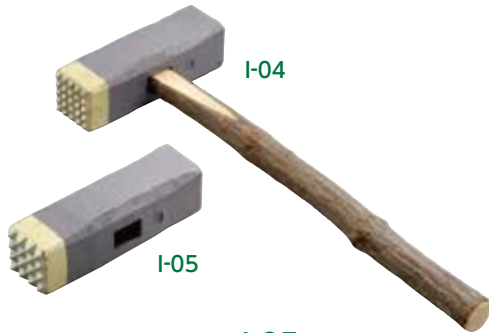

I-04
近藤
ビシャン片刃 5×5×25刃
(うしごろし柄付)

40mm角/重量1600g前後

I-05
近藤
ビシャン片刃 6×6×16刃
(うしごろし柄付)

40mm角/重量1600g前後



I-25
ナニワ
ビシャン片刃 5×5×25刃
(うしごろし柄付)

40mm角/重量1650g前後

I-26
ナニワ
ビシャン片刃 6×6×25刃
(うしごろし柄付)

40mm角/重量1650g前後

トンカチ



I-17
近藤
トンカチ両刃(傾斜型)
19×20(榿柄付)

全長300mm/重量330g前後

I-18
近藤
トンカチ両刃(傾斜型)
22×22(榿柄付)

全長300mm/重量550g前後

I-19
近藤
トンカチ両刃(傾斜型)
25×25(榿柄付)

全長300mm/重量650g前後

植木鋏

刈込鋏

剪定鋏類

左利き用

革ケース類

その他刃物・道具

ゴンドラ三脚

お手入れ用品

鉄平トンカチ



I-08
近藤
鉄平トンカチ両刃(榿柄付)

頭85×20mm/重量250g前後/
刃幅20/10×20mm

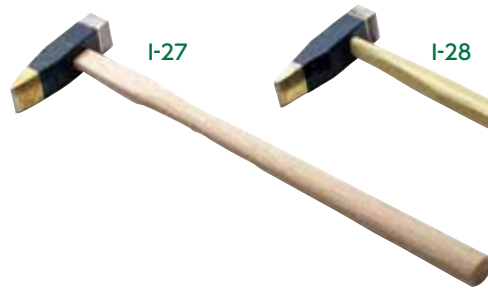

I-27
ナニワ
鉄平トンカチ(榿柄付)

頭80×20mm/重量240g前後/
刃幅20/15×20mm

I-28
ナニワ
鉄平トンカチ(竹柄付)

頭80×20mm/重量220g前後/
刃幅20/15×20mm

はつりのみ



近藤 はつりのみ

I-06 30φ 10×10
全長約190mm/超硬チップサイズ10×10/重量約940g

I-07 9分φ 9×12
全長約180mm/超硬チップサイズ9×12/重量約780g

I-13 8分φ 8×8
全長約180mm/超硬チップサイズ8×8/重量約610g



ナニワ はつりのみ

I-29 φ30 10×10×30
全長約190mm/超硬チップサイズ10×10×30/重量約930g

I-30 φ29 8×10×35
全長約190mm/超硬チップサイズ8×10×35/重量約790g

I-31 φ25 8×8×40
全長約170mm/超硬チップサイズ8×8×40/重量約640g

石頭ハンマー



I-14
近藤
石頭ハンマー
0.7kg(榿柄付)

全長330mm/
頭部重量700g/
重量約890g(柄を含む)

I-16
近藤
石頭ハンマー
1.1kg(榿柄付)

全長330mm/
頭部重量1100g/
重量約1290g(柄を含む)



I-15
近藤
石頭ハンマー
0.9kg(榿柄付)

全長330mm/
頭部重量900g/
重量約1090g(柄を含む)

I-32
ナニワ
石頭ハンマー
0.7kg(榿柄付)

全長330mm/
頭部重量700g/
重量約890g(柄を含む)

I-34
ナニワ
石頭ハンマー
1.1kg(榿柄付)

全長330mm/
頭部重量1100g/
重量約1290g(柄を含む)

I-33
ナニワ
石頭ハンマー
0.9kg(榿柄付)

全長330mm/
頭部重量900g/
重量約1090g(柄を含む)

植木鉄

刈込鉄

剪定鉄類

左利き用

革ケース類

その他刃物道具

ゴンドラ三脚

お手入れ用品

造園用地鍬



E-23
花吹雪
植木屋用地鍬

180mm×75mm/
全長270mm/重量590g



E-23Z
花吹雪
植木屋用地鍬 Z型

180mm×75mm/
全長280mm/重量590g



E-24
花吹雪
植木屋用地鍬 重量タイプ

200mm×85mm/
全長340mm/重量950g

造園用目地鍬・くりばり等



E-25
花吹雪
植木屋用目地鍬 2本組

7-10mm巾/13-16mm巾/
重量 各40g

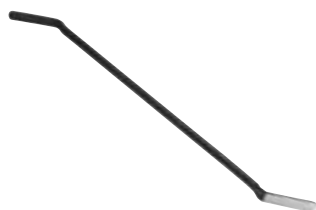

E-37
花吹雪
造園用目地鍬 (9-12)

9-12mm巾/重量50g



E-38
花吹雪
つくし鍬 (造園根切鍬)

刃巾58mm/全長285mm/
重量 300g



E-26
花吹雪
くりばり (直)
鎬仕上

240mm×13mm/
厚み2.5~3.0/
重量50g



E-27
花吹雪
くりばり (曲)
鎬仕上

φ170mm×13mm/
厚み2.5~3.0/
重量90g



E-29
花吹雪
くりばり (曲)

φ170mm×13mm/
厚み2.5~3.0/
重量100g

かなじめ・鎌



E-32

E-39
花吹雪
かなじめ0.7kg
鉄輪/柄付

φ35mm×158mm/
重量950g/全長350mm

E-32
花吹雪
かなじめ1.0kg
鉄輪/柄付

φ35mm×170mm/
重量1150g/全長350mm



E-34
花吹雪 手打鎌 120

刃長120mm/重量100g/
柄240mm

SK材
炭素鋼



E-33
花吹雪 手打鎌 150

刃長150mm/重量160g/
柄300mm

SK材
炭素鋼

植木鍬

刈込鍬

剪定鋏類

左利き用

革ケース類

その他刃物・道具

ゴンドラ三脚

お手入れ用品

竹割鉈



N-04
花吹雪
手打竹割鉈210

全長400mm／刃長210mm／
重量580g

SK材
炭素鋼



N-05
花吹雪
手打竹割鉈日本刀型240

全長455mm／刃長240mm／
重量560g

SK材
炭素鋼



N-07
花吹雪
竹割鉈(木鞘付)180

全長335mm／刃長180mm／
重量410g

SK材
炭素鋼



N-12

N-12
味方屋 竹割鉈105

全長270mm／刃長105mm／
重量270g

SK材
炭素鋼

N-13
味方屋 竹割鉈150

全長310mm／刃長150mm／
重量300g

SK材
炭素鋼

N-14
味方屋 竹割鉈165

全長330mm／刃長165mm／
重量315g

SK材
炭素鋼

N-15
味方屋 竹割鉈180

全長340mm／刃長180mm／
重量340g

SK材
炭素鋼

N-16
味方屋 竹割鉈210

全長370mm／刃長210mm／
重量360g

SK材
炭素鋼

竹割包丁



N-09
花吹雪
竹割包丁

全長320mm／刃長170mm／
重量290g

青紙鋼

銚

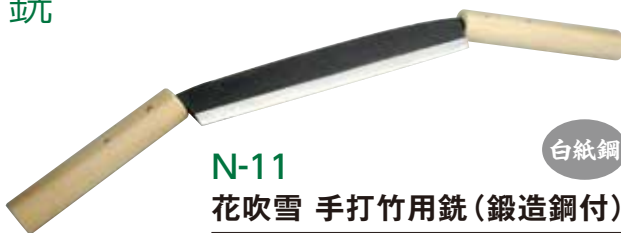

N-11
花吹雪 手打竹用銚(鍛造鋼付)

全長550mm／刃長240mm／重量710g

白紙鋼

鞘鉈



N-01
花吹雪 高級鞘鉈片刃180

全長360mm／刃長180mm／重量595g

SK材
炭素鋼



N-02
花吹雪 鞘鉈片刃180

全長360mm／刃長180mm／重量535g

SK材
炭素鋼



N-20
花吹雪 マスコットナタ

全長240mm／刃長110mm／重量200g

SK材
炭素鋼



N-17

N-17
味方屋 鞘鉈片刃180

全長390mm／刃長185mm／重量540g

SK材
炭素鋼

N-18
味方屋 鞘鉈片刃210

全長430mm／刃長210mm／重量590g

SK材
炭素鋼



N-21
味方屋
鞘鉈片刃105

全長270mm／刃長105mm／
重量310g

SK材
炭素鋼

植木鋏

刈込鋏

剪定鋏類

左利き用

革ケース類

その他刃物・道具

ゴンドラ三脚

お手入れ用品

和釘・かすがい



花吹雪 三つ坪

品番 商品名

E-01 パック入三つ坪 60mm

E-02 パック入三つ坪 65mm

E-03 パック入三つ坪 75mm

※バラ箱入もあり



花吹雪 肘坪

品番 商品名

E-04 パック入肘坪 60mm

E-05 パック入肘坪 75mm

※バラ箱入もあり



花吹雪 階折釘 ※100本~

品番 商品名

E-06 階折釘(手造り) 40mm

E-07 階折釘(手造り) 45mm

E-08 階折釘(手造り) 54mm

E-09 階折釘(手造り) 60mm



E-10

花吹雪 丸鋸(手造り)
φ6×120mm

※100本~

バッグ・道具袋



F-31

花吹雪
花吹雪印道具袋

幅330mm/高さ420mm/
底板240×120mm

※平置計測 ※生地の色は、その都
度変更となります。



F-32

花吹雪
サイドファスナーバッグ

幅420mm/高さ520mm/
底板285×165mm

※平置計測



F-33

花吹雪
道具袋OD国防色

幅430mm/高さ525mm/
底板285×165mm

※平置計測



F-01

花吹雪 刈込鋏用袋

長さ745mm/幅225mm



F-18



F-20

花吹雪 道具袋 ※平置計測

F-18 道具袋 白6号生地 中

幅340mm/高さ420mm/底板240×120mm

F-19 道具袋 白6号生地 大

幅380mm/高さ470mm/底板255×150mm

F-20 道具袋 白6号生地 特大

幅430mm/高さ520mm/底板285×165mm



F-22

花吹雪
麻縄入袋
(上下取出し穴付)

φ180mm/高さ260mm/
取り出し穴2ヶ所

※生地の色は、その都度変更となり
ます。



F-02

花吹雪 刈込鋏用バッグ

長さ880mm/幅130mm/
高さ180mm

植木鉄

刈込鋏

剪定鉄類

左利き用

革ケース類

その他刃物道具

コンドラー三脚

お手入れ用品

竹割器(鋳物)

T-04



T-11



品番	商品名	外径 mm	全長 mm
T-01	竹割器 中 3ツ割	150	357
T-02	竹割器 中 4ツ割	150	357
T-03	竹割器 中 5ツ割	150	357
T-04	竹割器 中 6ツ割	150	357
T-05	竹割器 中 8ツ割	150	357
T-06	竹割器 中 10割	150	357
T-07	竹割器 大 4ツ割	200	438
T-08	竹割器 大 5ツ割	200	438
T-09	竹割器 大 6ツ割	200	438
T-10	竹割器 大 7ツ割	200	438
T-11	竹割器 大 8ツ割	200	438
T-12	竹割器 大 10割	200	438

※小もございます。詳しくは販売店までお問い合わせください。

その他

植木鋏

刈込鋏

剪定鋏類

左利き用

革ケース類

その他刃物・道具

ゴンドラ三脚

お手入れ用品



E-40

花吹雪
竹垣根用T型バール

全長175mm/幅130mm/
重量140g



E-41

花吹雪
手打 握り鋏

全長120mm/刃長42mm/
重量30g

SK材
炭素鋼



E-42

鋼製(樹脂柄)
握り鋏

全長110mm/刃長40mm/
重量50g

SK材
炭素鋼



E-43

鋼製
鍛造ニッパー型爪切り

全長120mm/重量80g
※爪やすり付き

S-C材
炭素鋼



E-44

鋼製
ブラック爪切り

全長67mm/刃長14mm/
重量25g

刃物鋼

※閉じた状態

ミツル アルミ製高所作業ゴンドラ

ゴンドラにはアブソーバー式とジャッキ式があり、3種類の形と2種類のサイズの中からプロの目でお選びください。

アブソーバー式の特徴

ジャッキ式の様に手で回す作業がなくなり、スムーズに角度が変わりますので、作業効率も上がります。ガススプリングと違い、数万キロの走行にも耐える3tトラック用のショックアブソーバーを使用しています。

ジャッキ式の特徴

背面にジャッキを取付けた製品と違い、支点を変え側面に取付けることによりジャッキにかかる負担を減らし、スムーズに角度調整ができます。

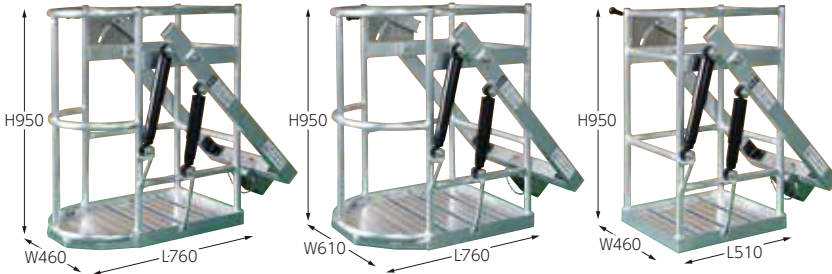

G-01 先丸小 アブソーバー式 **G-02 先丸大 アブソーバー式** **G-03 角小 アブソーバー式**

- どのタイプのクレーン車にも取付け可能。(※横収納タイプのクレーンには注意が必要です。)
- アルミ製なのでサビに強く持ち運びも楽々!
- 一人でも簡単に取付けできます。
- 応力の集中する部分は二重パイプ構造、補強プレート付です。

品番	商品名	サイズ	重量
G-01	先丸小 アブソーバー式	W460×L760×H950	25.5kg
G-02	先丸大 アブソーバー式	W610×L760×H950	28.0kg
G-03	角小 アブソーバー式	W460×L510×H950	24.0kg
G-04	角大 アブソーバー式	W610×L510×H950	26.0kg
G-05	先丸小 ジャッキ式	W460×L760×H950	23.0kg
G-06	先丸大 ジャッキ式	W610×L760×H950	25.4kg
G-07	角小 ジャッキ式	W460×L510×H950	21.5kg
G-08	角大 ジャッキ式	W610×L510×H950	23.3kg

※安全使用荷重100kg

ミツル フリーBOX

ミツル製アルミ高所作業ゴンドラ用収納BOXです。ゴンドラのアーム内に収まり、外側取付で従来の内幅をキープします。(内側取付けも可能)



G-101 Aタイプ (刈込鉄差し無し)



G-102 Bタイプ (刈込鉄差し付)

G-101 Aタイプ (刈込鉄差し無し)
G-102 Bタイプ (刈込鉄差し付) ※差部内径34mm

幅380mm / 奥行225mm / 高さ190mm / 重量2.6kg / 耐荷重5kg / 材質アルミニウム

- 充電式バリカン・エンジンチェーンソー・剪定鋏・鋸・コードレスドライバーなどの工具が収納でき、ゴンドラでの作業時に便利です。
- 軽トラの荷台前方部にも装着できます。(車種によっては取り付かない場合もあります)
- 水抜き穴付
- オールアルミ溶接
- 落下防止のため穴2ヶ所を利用してフリーBOXとゴンドラ本体を紐・針金等でしっかり止めてください。(紐は付属しています)



軽トラ荷台に装着

植木鉢

刈込鉄

剪定鋏類

左利き用

革ケース類

その他刃物・道具

ゴンドラ三脚

お手入れ用品

本宏製作所 ゴンドラ



ロック解除グリップ



G-09 F-3000 **G-10 F-3000W** **G-11 F-3000WH**

- 軽量アルミ製。フリーロックダンパータイプ
- 強度は変わらず、サポートアームを軽量化!(従来品比較、約7%軽量)
- 一人での着脱作業が容易になりました。
- ゴンドラの角度はワンタッチで変更することができます。
- ロック解除グリップを離すだけで確実にロックされます。

品番	商品名	サイズ	重量
G-09	F-3000 標準タイプ	W408×L435×H815	21.5kg
G-10	F-3000W ワイドタイプ	W508×L485×H815	23.7kg
G-11	F-3000WH ワイド深型タイプ	W508×L485×H950	24.3kg

ハラックス ゴンドラ



アーム (スチール製)

アーム側取付金具

墜落制止用器具
アイボルト
クレーン側取付金具

- フリーロック型ガススプリングは、アブソーバー式と比べ、ショックを吸収するだけでなく、長さを無段階にロックできる機構ですから、ワンタッチでゴンドラの角度を保持できます。

G-12 GD-5045
W450×L500×H875mm / 重量29.2kg / 最大使用荷重100kg (搭乗者と工具等を含む全重量です。)

ミツル 造園用・松葉型アルミ三脚シリーズ

全てアルミ押出合金で、いつまでも腐食せず長期間使用できます。オール溶接構造により、ガタツキの発生がありません。



天板付三脚造園用 EMSL

天板付三脚造園用

型式	サイズ
ESL (支柱スライド)	3~17尺
EMSL (支柱首振スライド)	3~15尺
ESL3 (3点スライド)	5~15尺
EMSL3 (首振3点スライド)	6~15尺

※安全使用荷重/100kg
 ※生産物賠償責任保険 (PL保険) 付



松葉型三脚 首振MSL

松葉型三脚 首振

型式	サイズ
MSL (首振スライド)	6~17尺
MSL3 (3点スライド)	6~15尺

※安全使用荷重/100kg
 ※生産物賠償責任保険 (PL保険) 付



松葉型三脚 張出首振MBDSL

松葉型三脚 張出首振

型式	サイズ
MBDSL (張出首振スライド)	6~17尺
MBDSL3 (張出3点スライド)	8~15尺

※安全使用荷重/100kg
 ※生産物賠償責任保険 (PL保険) 付

おすすめポイント



傾斜地に便利な後ろ支柱伸縮。
 ワンタッチ折りピンで確実に調整できます。



安全フックとチェーン。

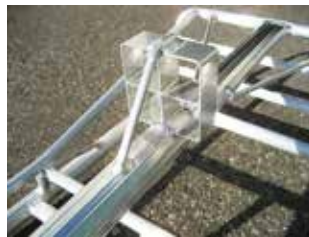

後ろ支柱の補助ステップ。



松葉型 (MSL) は半丸型のステップで足の負担を和らげます。

植木鉢

刈込鋏

剪定鋏類

左利き用

革ケース類

その他刃物・道具

コンドラ三脚

お手入れ用品

ハラックス アルステップ アルミ製三脚脚立

伸縮式強カタイプ (AP)

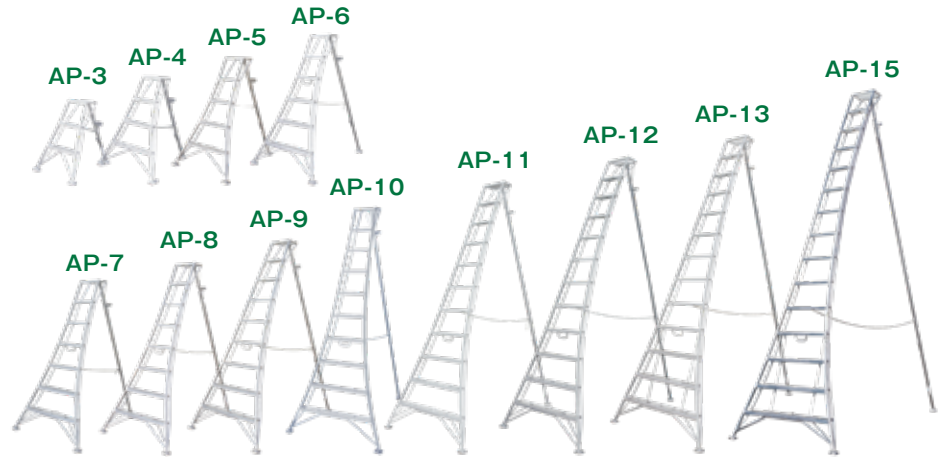

型式	全高	後支柱の伸縮 縮める／伸ばす	重量	型式	全高	後支柱の伸縮 縮める／伸ばす	重量
AP-3	90cm	15cm / 0cm	3.5kg	AP-9	270cm	75cm / 30cm	9.5kg
AP-4	120cm	15cm / 0cm	4.2kg	AP-10	300cm	90cm / 30cm	10.5kg
AP-5	150cm	30cm / 15cm	5.1kg	AP-11	330cm	90cm / 30cm	11.5kg
AP-6	180cm	30cm / 15cm	6.0kg	AP-12	360cm	90cm / 30cm	12.5kg
AP-7	210cm	45cm / 30cm	7.5kg	AP-13	390cm	90cm / 30cm	13.5kg
AP-8	240cm	60cm / 30cm	8.5kg	AP-15	450cm	90cm / 30cm	15.5kg



【別売部品】
アルステップ用ゴム製
脚カバー

アルステップの全高は実際にご使用になる70°に開いた状態の高さで表示してあります。全長は全高×1.06でおおよそ算出できます。
(後支柱は15cm間隔で伸縮) ※最大使用荷重100kg(全機種共通) ※設置寸法(W):3尺=約82cm、4尺=約113cm、6尺=約122cm、7尺=約135cm、8尺=約142cm、9尺=約151cm、10尺=約160cm、11尺=約170cm、12尺=約180cm、13尺=約190cm、14尺=約200cm、15尺=約210cm

ピン式3本伸縮タイプ (AMP)

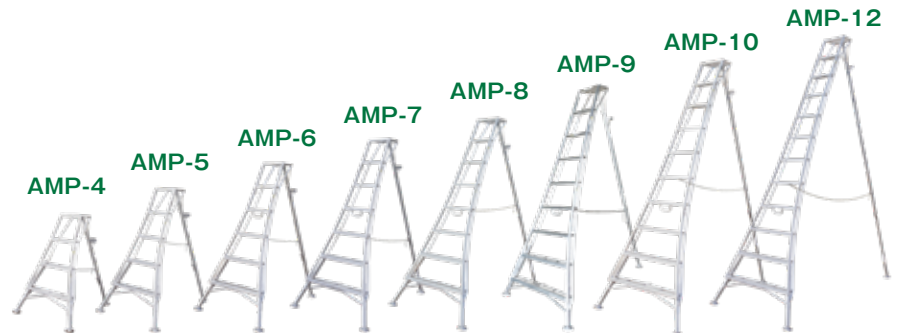

型式	標準高	後支柱の伸縮 縮む／伸ばす	重量
AMP-4	120cm	15cm / 15cm	5.5kg
AMP-5	150cm	30cm / 15cm	6.4kg
AMP-6	180cm	30cm / 30cm	7.7kg
AMP-7	210cm	45cm / 30cm	8.8kg
AMP-8	240cm	60cm / 30cm	10.3kg
AMP-9	270cm	75cm / 30cm	11.4kg
AMP-10	300cm	75cm / 60cm	12.1kg
AMP-12	360cm	75cm / 60cm	13.7kg



伸縮の
ロック装置

○支柱の3本全てが調節でき、あらゆる不整地でもステップ面をほぼ水平に設置できますから、安全にご使用いただけます。

※前支柱(梯子面)の標準高からの伸縮寸法は、縮む寸法10cm、伸びる寸法35cm(全機種)です。(前支柱は5cm間隔で伸縮、後支柱は15cm間隔で伸縮)

※標準高とは三脚を平らな場所に設置した時、ステップ最下段の高さが30cm(脚部を除く)となり、天板や各ステップの前後左右が水平の状態です。

注)AMP-4・5は構造上、後支柱が前支柱に比べ標準高から伸びる寸法が短くできています。この仕様合った場所でのご使用をお願いいたします。

※最大使用荷重100kg(全機種共通)

※設置寸法(W):4尺・5尺 = 約96~127cm(標準約103cm)
6尺 = 約107~138cm(標準約114cm)

7尺・8尺 = 約120~151cm(標準約127cm)

9尺・10尺・12尺 = 約128~159cm(標準約135cm)

アルステップおすすめポイント (全機種)

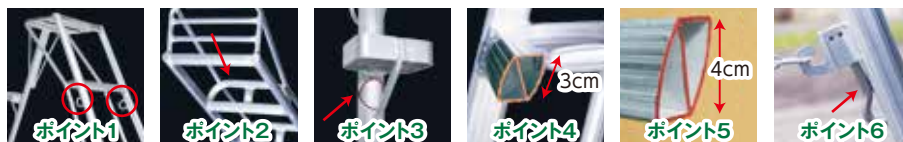

転倒防止のロープフック付。

上から2・3段目のステップに25.4mmの太パイプ採用。

後支柱の上部はダブルパイプ構造。 ※6尺以上

各段の桁材(一部除く)にタワミに強い頑丈な中リブ付ヒシ形パイプ。

下から1・2段目(6尺は下から1段目のみ)の桁材に中リブ付の大型肉厚ヒシ形パイプ。 ※6尺以上

支柱一体式ロックレバーピンはワンタッチで後支柱が伸縮し、傾斜に対応。

使用上の注意

禁止
天板には絶対に立たないでください。天板に立つと本体の左右方向への転倒の恐れがあります。

転倒・転落の防止
天板をまたいで補助ステップに乗る時は、三脚を頑丈な立木などと丈夫なロープで固定し、ヒザの内側でしっかり天板をはさみ、作業は両手が自然に届く範囲内に限定し、上体を乗り出さないでください。また、補助ステップに全体重をかけたこと。

ハラックス 飛散ガード ガーネット

道路や公園での草刈り作業で、刈払機による異物の飛散を防止するガードです。



HBE-1827K

ネット:素材=ポリエチレン・目合=2mm

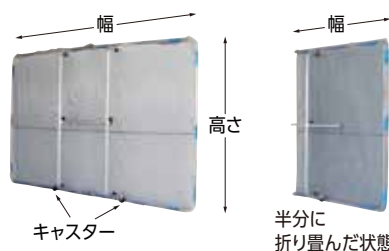

コンパクトタイプ

HBE-1521K(キャスター付)

幅210cm×高さ150cm/折り畳み時は幅105cm
重量5.2kg

ワイドタイプ

HBE-1827K(キャスター付)

幅270cm×高さ180cm/折り畳み時は幅135cm
重量6.6kg

- アルミ製で軽量ですから楽に作業でき、さらに簡単に折り畳みできますから持ち運びや収納に便利です。
- キャスター付きですから、持ち上げなくても横へ移動でき疲れません。
- ネットは簡単に交換できますから、とても経済的です。※別売りで交換用ネットもございます。

ハラックス トラックステッパー



TS-840DW

トラックのアオリに掛けるだけで簡単にセットでき、荷台への昇降をスムーズにおこなえます。

※降り際には必ず製品の方向を向いて降りてください。反対方向を向いて降りるとステップの踏みはずしや製品の破損などの原因となり危険ですのでご注意ください。

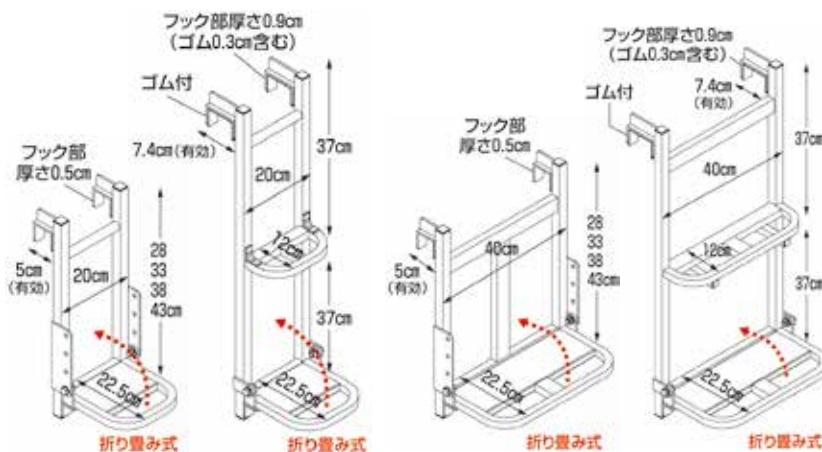

TS-500D

重量1.3kg

TS-800D

重量1.8kg

TS-540DW

重量2.0kg

TS-840DW

重量2.8kg

最大使用荷重100kg ※フック部の寸法を参照の上、トラックのアオリに取付け可能か確認してください。
※TS-500DとTS-540DWはステップの高さが調節できますから、さまざまなトラックの荷台の高さに対応できます。
※TS-540DWとTS-840DWはステップ幅が40cmと広く、両足で立つこともできますから安心して昇降できます。

メンテナンス／お手入れ用品等



E-48 友和 オレンジクリーナー 750ml

内容量750ml



E-46 黒ばら 刃物用椿油 100ml

内容量100ml



E-47 黒ばら 刃物用椿油 245ml

内容量245ml



E-45 矢澤 革ケース用 ミンクオイル

内容量50g



E-50 イカリ スズメバチジェット 480ml

内容量480ml

スズメバチ、蚊、ブヨ、ヤマビルなどの毒虫に刺された際の応急処置ツール。



◎痛くない ◎化学物質不使用 ◎安心・安全な虫刺され対応グッズ

○皮膚下にとどまっている、虫刺されなどによる毒液を吸引により取り除きます。その結果、身体はかゆみ、腫れ、痛みといった不快症状を引き起こす反応を抑えます。

○一般的なかゆみ止めクリームや軟膏が、清涼感などで不快な症状をまぎらわすのとは異なり、根本的な症状の原因である、毒液を取り除きます。一旦ハンドルをおろすと手を離しても落ちません。

E-49 ポイズンエクストラクター

シリンダー1個/5種類・6サイズの吸込カップ付き/カラビナ付き携帯ケース/本体サイズ120mm×80mm×30mm/重量90g/取扱説明書



ケース外観

傷の大きさに合わせて選べる 5種類・6サイズの吸込カップ付き



両サイド使えます

庭園や竹・木材に関する道具はお任せください。

ご挨拶

当社は新潟県三条市にある本職用庭園芸道具専門メーカー兼問屋です。
 営業品目としては造園や庭、園芸等に関わる道具類全てですが、主に刃物類に力を入れています。
 日本刀を造るような製造工程の手打刃物、くりばりの様なアイデア商品等の企画販売と
 各刃物メーカー様の代理店、特約店業務などを行っています。
 北は青森から東北地方、関東甲信越、北陸、近畿、東海地方まで、
 庭師様、造園業者様に喜んで頂ける商品を供給できるよう、日々励んでおります。
 庭園芸道具のことで何かご不明点などございましたら、どうぞお気軽にお問い合わせください。

代表取締役 渡邊 太輔

会社概要

有限会社マルワ工器

〒955-0852 新潟県三条市南四日町1-5-23

TEL 0256-32-3486 FAX 0256-35-3808

URL <https://www.maruwa.net> E-mail hanafubuki@maruwa.net



営業品目

庭園に関する本職用刃物、道具、各種アイデア製品等の販売、問屋業務

●国指定伝統工芸品

「越後三条打刃物」、「山形打刃物」
 植木鋏、刈込鋏、小刀、鋸、鉋など

●竹用特殊道具、庭園芸特殊道具

竹用刃物、竹割器、くりばり、和釘、庭木戸金具、
 本革ケース類、特殊アルミ三脚、アルミゴンドラなど

●アルス、シルキー、レーザーソー、岡恒などメーカー商品取扱い問屋

◎当店の商品は造園資材販売店様、竹材店様、金物店様にてお買い求めいただけます。

主要取扱メーカー一覧

●総合刃物メーカー



●鋸メーカー



●アルミ製品メーカー



●清掃用具、樹脂製品



●電動工具



●チップソー、チェンソー等



●土農工具



●工具等



●手袋、足袋等



●先端工具等



●安全用具、吊り具等



●その他



他 新潟県三条市・燕市、兵庫県小野市・三木市、
 大坂府堺市、岐阜県関市の主要メーカーや工場

植木鋏

刈込鋏

剪定鋏類

左利き用

革ケース類

その他刃物・道具

ゴンドラ三脚

お手入れ用品



有限会社 **マルワ工器**

〒955-0852 新潟県三条市南四日町1-5-23

URL:maruwa.net E-mail:hanafubuki@maruwa.net

Maruwa Koki Co., Ltd.

1-5-23 Minamiyokkamachi, Sanjo-shi, Niigata 955-0852, Japan

URL:https://maruwa.net E-mail:hanafubuki@maruwa.net